

令和3年度 神奈川県高等学校ソフトテニス選手権大会【女子の部・その1】

**1 河上・椎名(日大藤沢)**

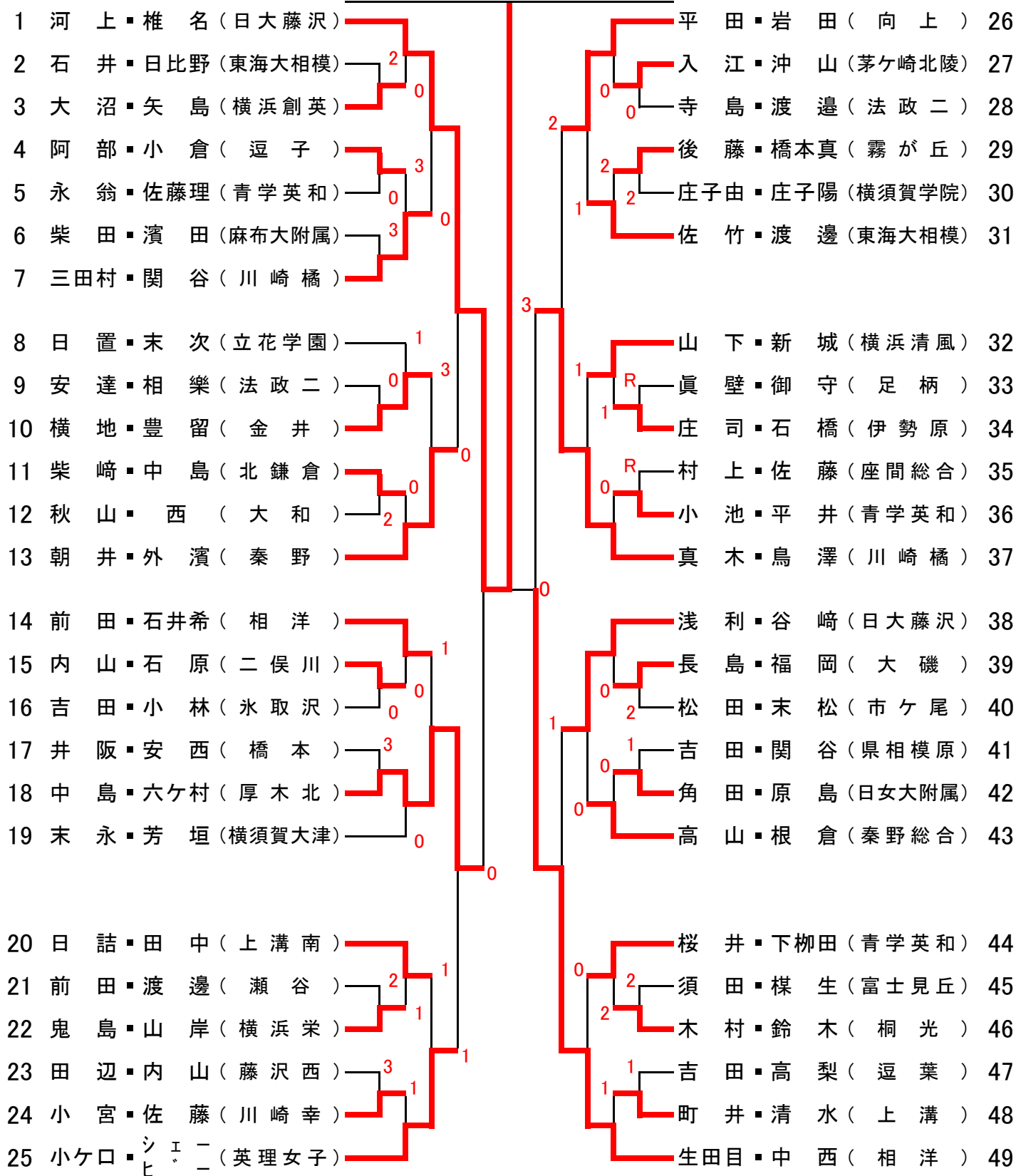

令和3年度 神奈川県高等学校ソフトテニス選手権大会【女子の部・その2】

**99 小宮・齊藤(相洋)**

50	柳 沢 ■ 柳 (川崎橘)								弦 巻 ■ 大 森 (厚木西)	75
51	山 路 ■ 相 良 (青学英和)								福 島 ■ 内 田 (横浜清風)	76
52	佐 藤 ■ 小 松 (海老名)		0	1					溝 呂 木 ■ 齊 木 (東海大相模)	77
53	松 田 ■ 坂 本 (東海大相模)			1					尾 上 ■ 櫻 井 (関東学院)	78
54	中 岡 ■ 関 (松陽)		2						小 山 葵 ■ 小 澤 (高津)	79
55	磯 貝 ■ 長 岡 (藤沢西)		1						勝 俣 ■ 柳 川 (二宮)	80
56	井 上 ■ 三 原 (川和)									
57	市 川 ■ 岡 田 (津久井浜)								富 田 ■ 高 濱 (横浜創英)	81
58	原 ■ 深 田 (県相模原)			2					岡 元 ■ 深 谷 (茅ヶ崎北陵)	82
59	小 宮 ■ 見 上 (生田)		0	2					森 下 ■ 中 西 (法政二)	83
60	十 倍 ■ 佐 藤 (厚木北)			2					川 端 ■ 高 松 (麻布大附属)	84
61	日 山 ■ 村 手 (立花学園)		0						梅 澤 ■ 柏 木 (青学英和)	85
62	阿久津 ■ 泰 平 (茅ヶ崎)								萬 野 ■ 大 貫 (三浦学苑)	86
63	森下芹 ■ 森下汐 (上溝南)								三好華 ■ 三好涼 (日大藤沢)	87
64	二 宮 ■ 宇都宮 (日女大附属)		0						小 田 桐 ■ 高 橋 (総合科学)	88
65	橋 本 ■ 鳥 居 (追浜)			0					西 森 ■ 遠 藤 (小田原東)	89
66	栗 原 ■ 浅 岡 (元石川)		R						金 網 ■ 下 田 (横浜南陵)	90
67	江 原 ■ 大 津 (戸塚)								石 坂 ■ 本 多 (有馬)	91
68	森 ■ 新 井 (青学英和)			0					井 上 ■ 塚 越 (上溝)	92
69	桑 原 ■ 橋 本 (菅)			0					椎 名 ■ 鈴 木 (綾瀬)	93
70	石 田 ■ 今 野 (大和)		1						土 屋 ■ 小 澤 (横須賀学院)	94
71	佐 藤 ■ 相 澤 (西湘)								日 野 ■ 谷 田 部 (新城)	95
72	嶋 田 ■ 渡 部 (柏陽)								岩 崎 ■ 伊 藤 (瀬谷)	96
73	臼 居 ■ 宮 下 (向上)			0					三 浦 ■ 村 井 (霧が丘)	97
74	恩 田 ■ 石 津 (日大藤沢)			2					小 長 谷 ■ 中 山 (向上)	98
									小 宮 ■ 齊 藤 (相洋)	99

令和3年度 神奈川県高等学校ソフトテニス選手権大会 【女子の部・その3】

**100 青木・小川(厚木北)**

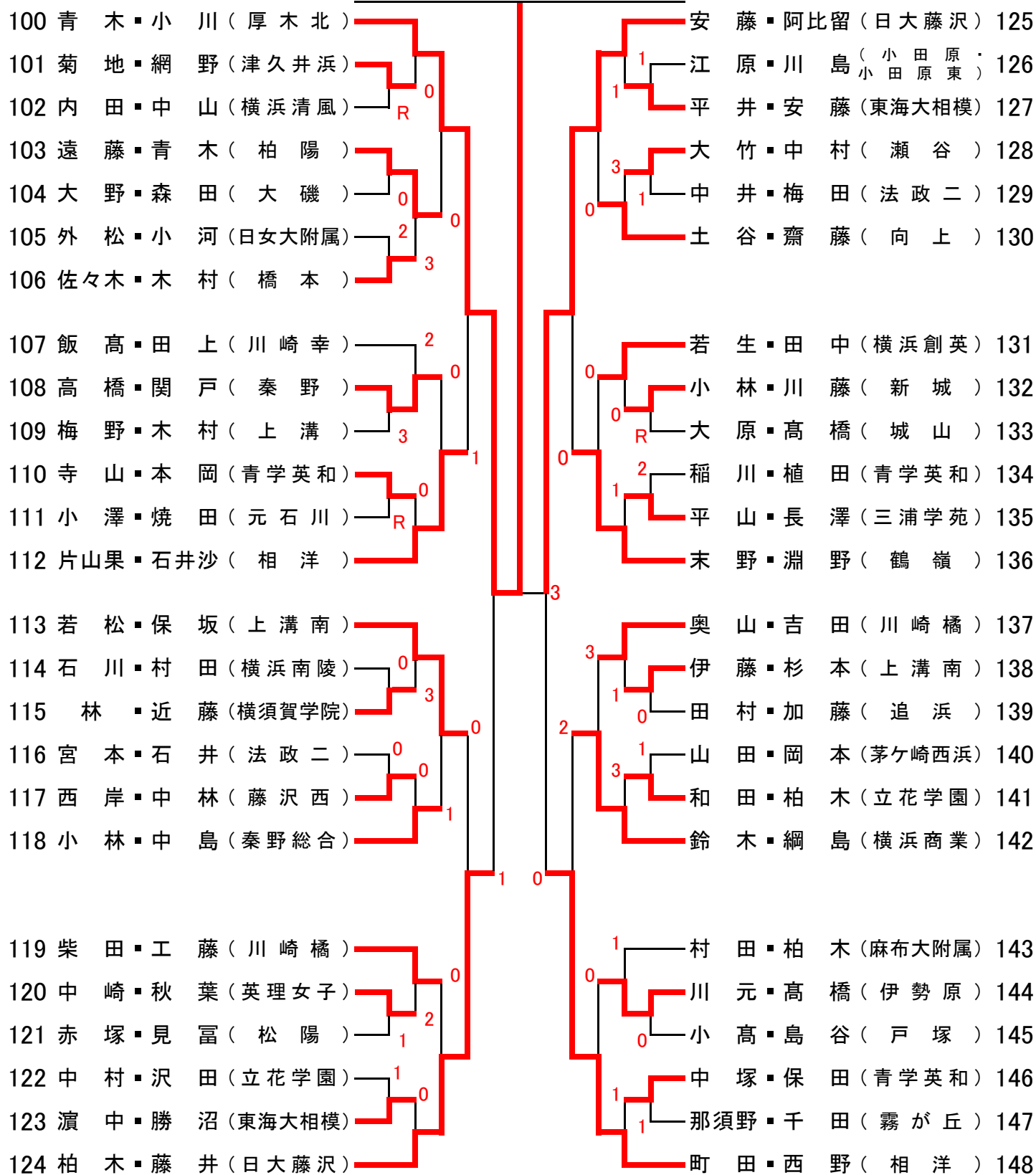

令和3年度 神奈川県高等学校ソフトテニス選手権大会 【女子の部・その4】

173 清水・五十嵐(日大藤沢)

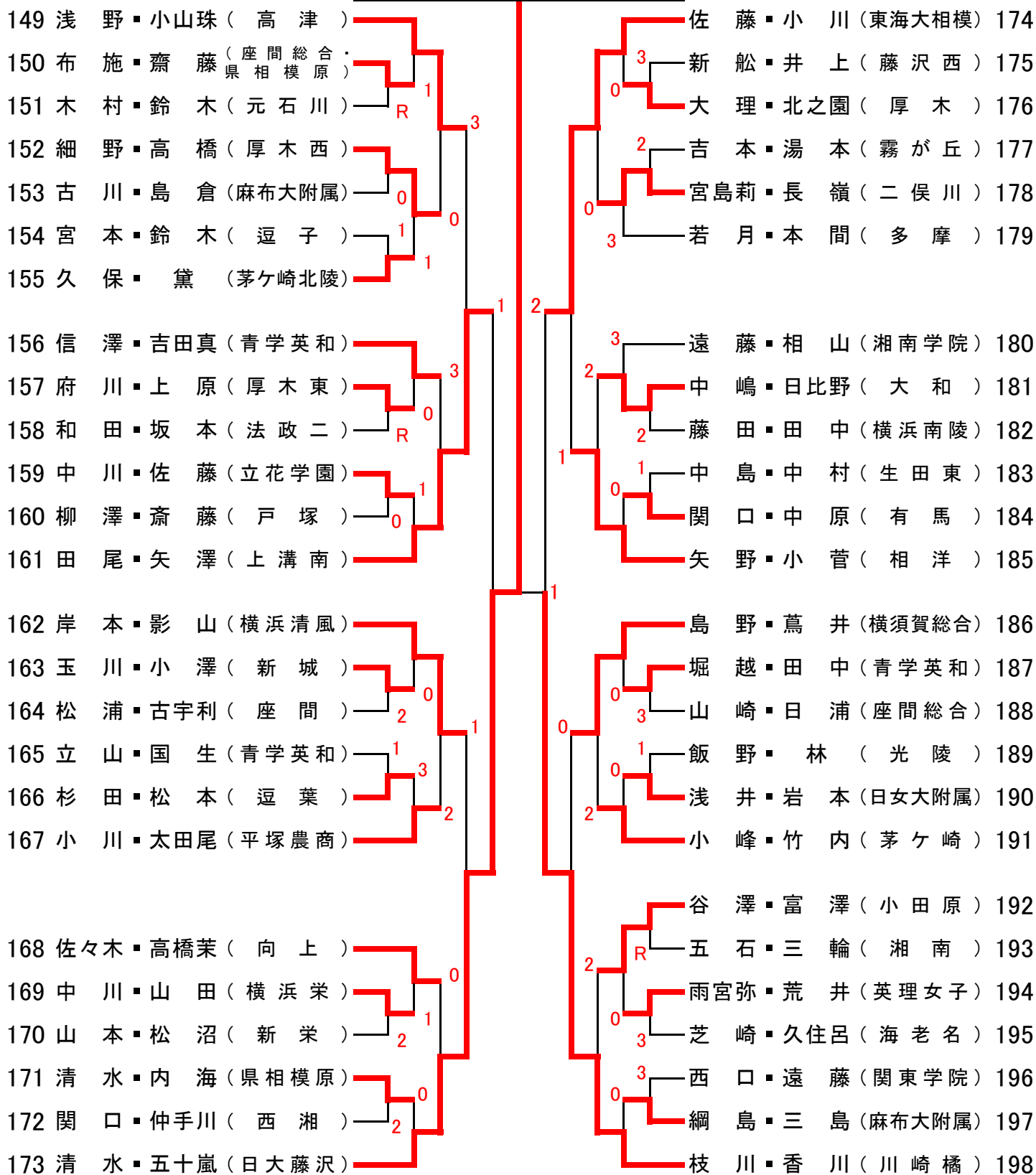

令和3年度 神奈川県高等学校ソフトテニス選手権大会 【女子の部・その5】

**199 岩崎・大澤(川崎橘)**

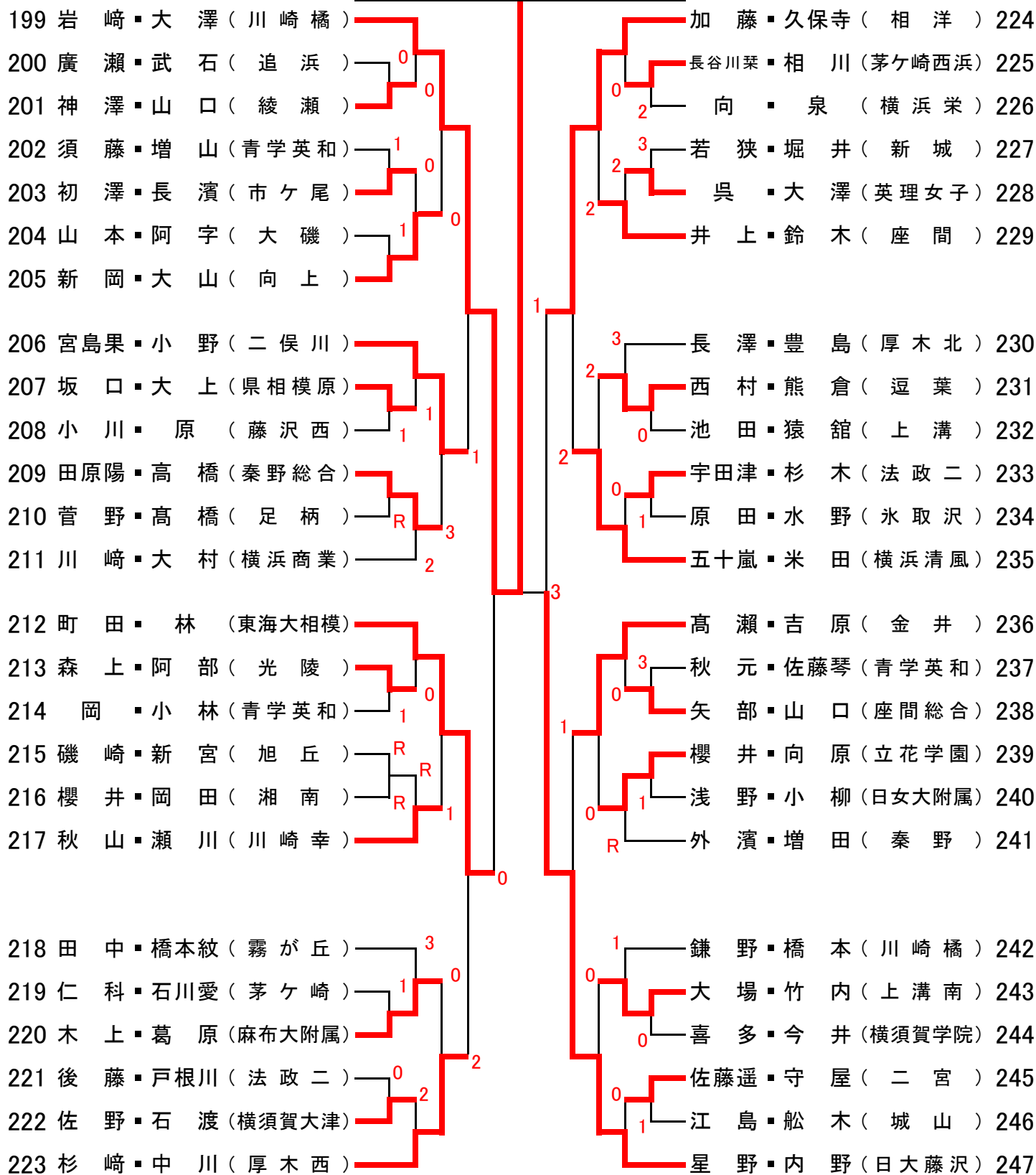

令和3年度 神奈川県高等学校ソフトテニス選手権大会 【女子の部・その6】

297 成田・吉田(日大藤沢)

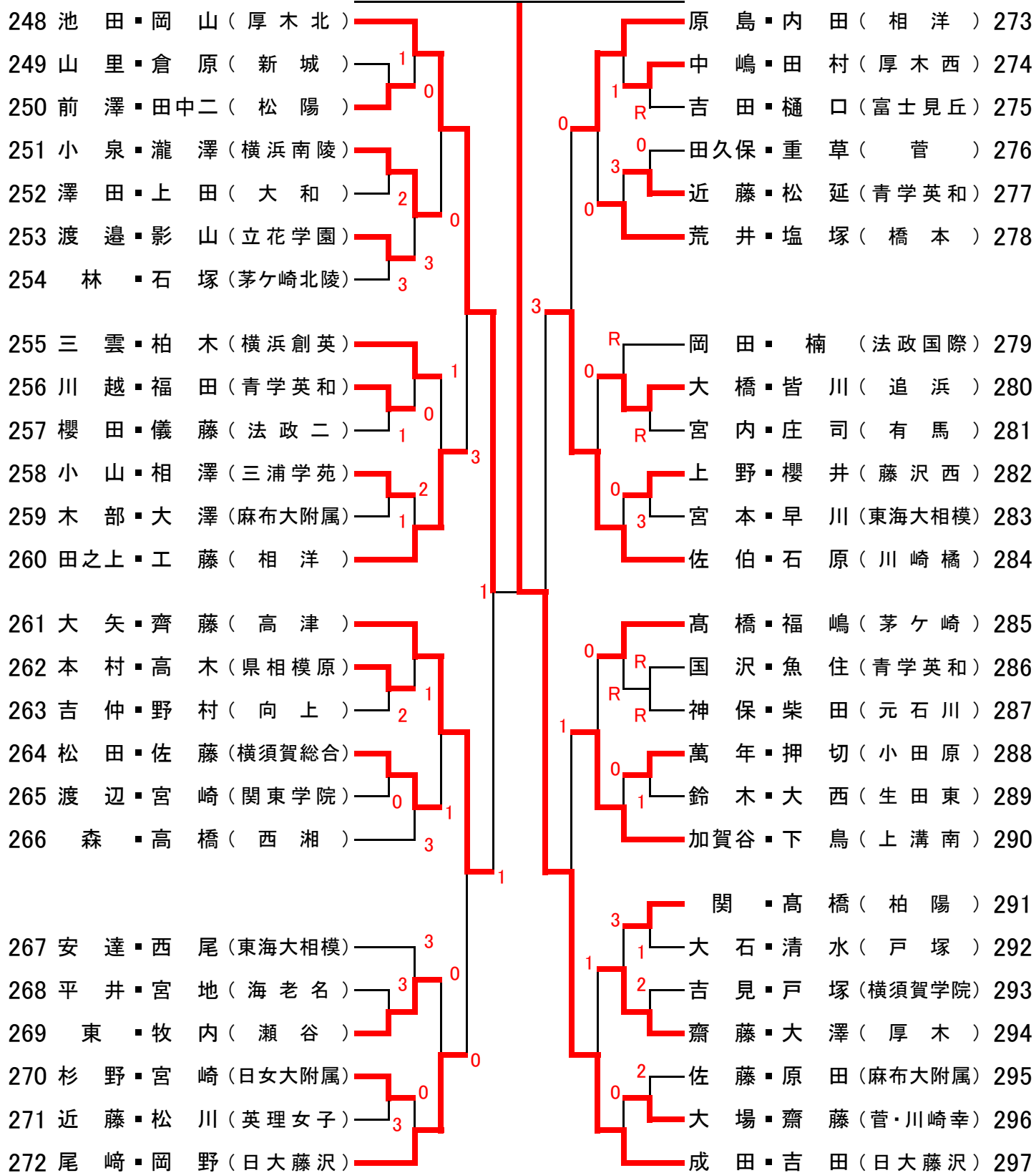

令和3年度 神奈川県高等学校ソフトテニス選手権大会【女子の部・その7】

**299 石井・山本(川崎橘)**

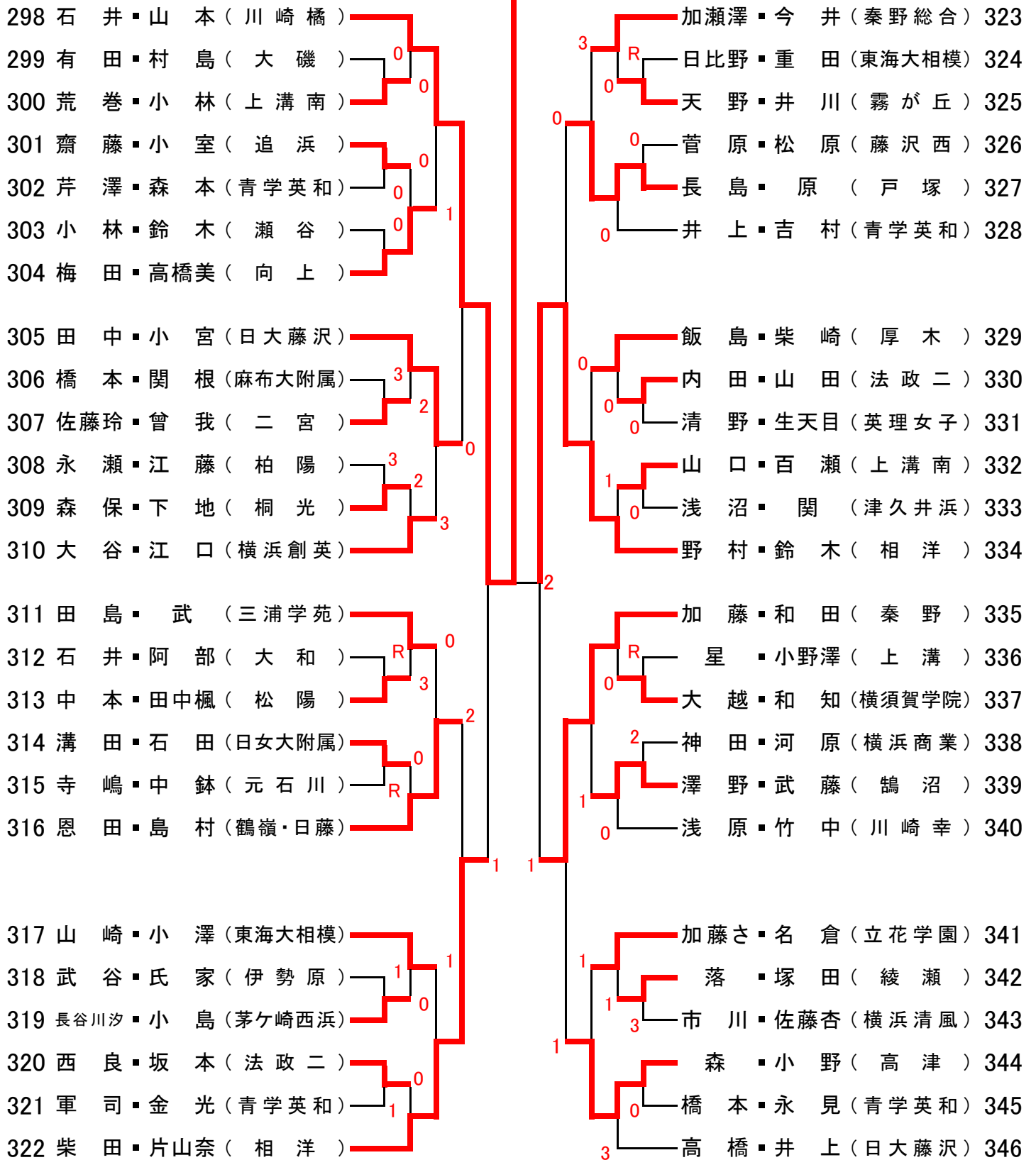

令和3年度 神奈川県高等学校ソフトテニス選手権大会【女子の部・その8】

**396 山本・石垣(相洋)**

347 佐藤・三部(上溝南)		穂谷野・山崎(厚木北)	372
348 藤井・青木(相洋)		平野・藤城(青学英和)	373
349 関山・福田(法政二)	0	青山・檜原(逗葉)	374
350 関川・中川(霧が丘)	R	大平・関田(法政二)	375
351 中村・原田(茅ヶ崎北陵)	0	齋藤・船越(市ヶ尾)	376
352 早川・佐藤(横須賀学院)	0	鍵和田・水上(東海大相模)	377
353 齋藤・山岸(厚木西)			
354 熊丸・石川千(茅ヶ崎)		小池・木幡(横浜栄)	378
355 藤崎・野邑(富士見丘)	1	高橋・三觜(大和)	379
356 飯田・青木(立花学園)	0	椎名・石渡(西湘)	380
357 藤井・片山(新城)	0	鹿遊・柴崎(金井)	381
358 平山・市川(座間総合)	1	木村・清水(生田)	382
359 吉田優・長谷川(青学英和)	0	小澤・石橋(日大藤沢)	383
360 内苑・黒川(横浜南陵)		米田・関沼(川崎橘)	384
361 細田・佐藤茜(横浜清風)	2	野中・中田(青学英和)	385
362 傍島・大膳(海老名)	0	松村・小西(麻布大附属)	386
363 岩田・大山(横浜創英)	2	鈴木・浅沼(小田原)	387
364 比留間・鈴木(県相模原)	3	藤井・児玉(有馬)	388
365 海老根・福田(高津)	0	雨宮允・内藤(英理女子)	389
366 阿邊・佐藤(座間)	R	山本・高梨(上溝)	390
367 小杉・小島(日女大附属)	0	白石・福田(向上)	391
368 神保・長田(小田原東)	0	山村・眞喜(藤沢西)	392
369 市川・深瀬(関東学院)	R	下里・沼倉(逗子)	393
370 有居・永井(横須賀総合)	0	廣松・吉山(日女大附属)	394
371 飯沼・小島(日大藤沢)		黒岩・伊東(瀬谷)	395
		山本・石垣(相洋)	396



令和3年度 神奈川県高等学校ソフトテニス選手権大会 【女子の部】

【準々決勝】

1	河上・椎名 (日大藤沢)	④	—	2	小宮・齊藤 (相洋)	99
100	青木・小川 (厚木北)	0	—	④	清水・五十嵐 (日大藤沢)	173
199	岩崎・大澤 (川崎橘)	④	—	0	成田・吉田 (日大藤沢)	297
298	石井・山本 (川崎橘)	④	—	3	山本・石垣 (相洋)	396

【準決勝】

1	河上・椎名 (日大藤沢)	④	—	1	清水・五十嵐 (日大藤沢)	173
199	岩崎・大澤 (川崎橘)	④	—	0	石井・山本 (川崎橘)	298

【決勝】

1	河上・椎名 (日大藤沢)	④	—	0	岩崎・大澤 (川崎橘)	199
---	--------------	---	---	---	-------------	-----

